

由利本荘市文化交流館カダレ ホール音響機材表

2017. 3. 30現在

常設音響設備

調整室機材

番号	品名	メーカー	型番	数量	備考
1	音響調整卓	YAMAHA	M7CL-48 V3	1 台	
2	デジタルマルチプロセッサ	YAMAHA	DME64N	3 台	
3	録音・再生機器類				
1)	Wカセットデッキ	TASCAM	202MKⅤ + LA-40MKⅢ	2 台	移動可
2)	MDレコーダ/CDプレーヤ	TASCAM	MD-CD1BMKⅡ	2 台	移動可
3)	ソリッドステート/CDステレオオーディオレコーダ	TASCAM	SS-CDR1	2 台	移動可
4)	HDD/DVDレコーダ	TASCAM	DV-RA1000HD	2 台	移動可
5)	ヘッドホン	SONY	MDR-CD900ST	1 台	移動可
4	モニタースピーカ	GENELEC	1032A	2 台	
5	トークバックマイク	SHURE	SM58	1 本	

舞台入力用機器

番号	品名	メーカー	型番	数量	備考
1	ステージボックス(16in8out)	YAMAHA	SB168-ES	2 台	下手袖固定

電力増幅器架

番号	品名	メーカー	型番	数量	備考
1	パワーアンプ メイン	d&b	D12	8 台	
2	パワーアンプ 補助系	Lab.Gruppen	C48:4	1 台	
3	パワーアンプ モニター系	Lab.Gruppen	C28:4	1 台	
4	パワーアンプ 補助系・モニタ系	Lab.Gruppen	C20:8x	2 台	

舞台袖簡易操作架

番号	品名	メーカー	型番	数量	備考
1	舞台袖簡易卓	YAMAHA	LS9-16	1 台	
2	MDレコーダ/CDプレーヤ	TASCAM	MD-CD1BMKⅡ	1 台	
3	CDレコーダ/カセットデッキ	TASCAM	CC-222SLMKⅡ	1 台	
4	モニタースピーカ	YAMAHA	MS101Ⅲ + BWS20-120	2 台	
5	ヘッドホン	SONY	MDR-CD900ST	1 台	

舞台連絡設備架

番号	品名	メーカー	型番	数量	備考
1	舞台連絡卓	YAMAHA	01V96 VCM	1 台	
2	ワイヤレス受信機	TOA	WT-1120	2 台	300M帯作業用
3	ワイヤレスマイク	TOA	WM-1120	2 本	300M帯作業用
4	チャイムユニット	TASCAM	SS-R1	1 台	
5	楽屋呼出制御	特型		1 台	
6	同上用呼出マイク	SHURE	527B	1 台	呼出/作業用
7	パワーアンプ	Lab.Gruppen	C20:8x	1 台	
8	モニタースピーカ	YAMAHA	MS101Ⅲ + BWS20-120	2 台	
9	調光用呼出マイク	TOA	PM-660U(5Pin加工)	1 台	調光作業用

由利本荘市文化交流館カダレ ホール音響機材表

2017. 3. 30現在

固定設備スピーカ

番号	品名	メーカー	型番	数量	備考
1	プロセニウムスピーカ			1 式	
1)	遠距離用2WAYスピーカ	d&b	Ci60	2 台	
2)	中距離用2WAYスピーカ	d&b	Ci60	2 台	
3)	近距離用2WAYスピーカ	d&b	Ci80	2 台	
4)	重低音スピーカ	d&b	Ci-Sub	1 台	
2	フロントサイドスピーカ	2式分(下手・上手)		1 式	
1)	遠距離用2WAYスピーカ	d&b	Ci60	4 台	
2)	中距離用2WAYスピーカ	d&b	Ci90	2 台	
3)	近距離用フルレンジスピーカ	d&b	T10	2 台	移動可
4)	重低音スピーカ	d&b	Qsub	2 台	移動可
3	固定はね返りスピーカ			1 式	
1)	フルレンジスピーカ	TOA	SR-S4S	2 台	
4	ステージフロントスピーカ			1 式	
1)	フルレンジスピーカ	Tannoy	Di6t	6 台	
5	バルコニー下補助スピーカ			1 式	
1)	フルレンジスピーカ	JBL	Control26CT	4 台	
6	2階後部席補助スピーカ			1 式	
1)	フルレンジスピーカ	JBL	Control26CT	6 台	
7	2階シーリングスピーカ			1 式	
1)	フルレンジスピーカ	Tannoy	V12	3 台	
2)	重低音スピーカ	Tannoy	VS15HL	1 台	
8	ウォールスピーカ			1 式	
1)	フルレンジスピーカ	JBL	Control322C+MTC-300T150	12 台	
9	連絡用スピーカ類			1 式	
1)	客席トークボックススピーカ	EAW	PH30mk2(BK)	2 台	
2)	舞台トークボックススピーカ	EAW	PH30mk2(BK)	2 台	
3)	搬入口・倉庫トークボックススピーカ	EAW	PH30mk2(BK)	3 台	
4)	親子室スピーカ	YAMAHA	MSP3	4 台	
6)	モニタスピーカ(調光室)	YAMAHA	MSP5 STUDIO	2 台	
8)	モニタスピーカ(映写室)	YAMAHA	MSP5 STUDIO	2 台	

由利本荘市文化交流館カダーレ ホール音響機材表

2017. 3. 30現在

コネクタ盤類					
番号	品名	メーカー	型番	数量	備考
1	入出力パッチ架	EIAラック	16chマルチA,B,C,D,E,F,G,H,他全回路	2面	調整室
2	下手袖集中パッチ盤	EIAラック	16chマルチA,B,C,D,E,F,G,H,上下渡,他	1面	
3	上手袖集中パッチ盤	特型	16chマルチA,B,C,D,F,上下渡	1面	
4	舞台下手奥コンセント盤	特型	16chマルチC C30Ax2 =20Ax2	1面	
5	舞台上手奥コンセント盤	特型	16chマルチD C30Ax2 =20Ax2	1面	
6	客席PAブース盤	特型	16chマルチA,B,E,F,G,調整室C30Ax1 =20Ax2	1面	1階客席後方
7	オーケストラ迫床下手コンセント	特型	16chマルチE =20Ax2	2台	
8	オーケストラ迫床上手コンセント	特型	16chマルチF =20Ax2	2台	
9	舞台床マイクコンセント	特型	16chマルチA	6台	
10	スノコマイクコンセント	特型	2ch	2枚	
11	スノコスピーカコンセント	特型	2ch	1枚	
12	サイドライト室コンセント	特型	2ch	2枚	
13	シーリングスポット室コンセント	特型	2ch	4枚	
14	センタースポット室コンセント	特型	2ch	2枚	
15	客席/客席ギャラリーマイクコンセント	特型	2ch	8枚	
16	ホワイエ・もぎり・花道コンセント	特型	2ch	5枚	
17	中継車コンセント盤	特型	マルチ16ch	1面	
18	ピアノ庫(中継室)コンセント盤	特型	マルチ16ch C30Ax2 =20Ax2	1面	
19	仮設電源コンセント盤(舞台袖)	特型	C30Ax6 =20Ax2	2面	
20	仮設電源コンセント盤(客席PAブース)	特型	C30Ax2 =20Ax2	1面	
21	仮設電源コンセント盤(中継車盤)	特型	C30Ax6 =20Ax2	1面	

由利本荘市文化交流館カダレ ホール音響機材表

2017. 3. 30現在

マイクروفオン類					
番号	品名	メーカー	型番	数量	備考
1	三点吊マイク装置	HYFAX	3PMHL-30	1 式	
1)	コンデンサマイクステレオキット	DPA	4006	1 式	移動可
2)	リモートコントローラ	HYFAX		2 台	
2	エアモニタマイク			1 式	
1)	收音マイク	AKG	C391B+H30	2 本	客席固定
3	ワイヤレスマイクロホン			1 式	
1)	ワイヤレス受信機	SHURE	UR4D-ABJ	3 台	下手袖固定
2)	ハンド型マイク	SHURE	UR2/SM58-JBX	6 本	B31~B36
3)	同上用スイッチユニット	SHURE		3 個	
4)	2ピース型マイク送信機	SHURE	UR1-JBX	6 台	B31~B36
5)	同上用タイピン型マイク	DPA	4061-BM	6 個	
6)	同上用ヘッドセットマイク	DPA	4066	1 個	無指向,色ページ
4	マイクروفオン				
1)	ダイナミックマイク	SHURE	SM58-LCE	18 本	
2)	ダイナミックマイク	SHURE	SM58SE	6 本	
3)	ダイナミックマイク	SHURE	SM57-LCE	16 本	
4)	ダイナミックマイク	SENNHEISER	MD421 II	6 本	
5)	ダイナミックマイク	SENNHEISER	MD441 U	4 本	
6)	ダイナミックマイク	SHURE	PG52	2 本	
7)	ダイナミックマイク	SHURE	PG56	6 本	Drs用マウント付
8)	コンデンサマイク	SHURE	PG81	4 本	
9)	コンデンサマイク	AKG	C414-XLS	6 本	
10)	コンデンサマイク	SONY	C-38B	4 本	
11)	コンデンサマイク	AKG	C480BcomB/61	6 本	
12)	コンデンサマイク	AKG	C391B	6 本	角度可変付
13)	コンデンサマイク	AKG	C451B StereoSet	2 組	
14)	コンデンサマイク	SENNHEISER	MKH 416 P48U	8 本	
15)	バウンダリーマイク	AMCRON	PCC-160	12 本	
16)	コンデンサマイク	COUNTRYMAN	ISOMAX 2	6 本	
5	ダイレクトボックス				
	ダイレクトボックス	COUNTRYMAN	TYPE 85	8 個	
6	カフボックス				
	フェーダーボックス	TOMOKA	TCC-100 FADER BOX	2 個	
マイクスタンド類					
番号	品名	メーカー	型番	数量	備考
	マイクスタンド				
1)	床上型A	K&M	ST-20120B	15 本	直立
2)	床上型B	K&M	ST-200	8 本	直立 耐震
3)	床上型C	ULTIMATE	MC-05B	4 本	丸ベース 直立
4)	床上型D	K&M	ST260/7	4 本	角ベース 可変
5)	床上型E	高砂	MF-18TM	5 本	直立4mフリーロック式
6)	床上型E	高砂	MF-40T	2 本	直立4mフリーロック式
7)	ブーム型A	K&M	ST210/2B	28 本	ブーム
8)	ブーム型B	K&M	ST-259B	16 本	ショートブーム
9)	卓上型A	SUGI PRODUCTS	DS-30M	10 本	直立
10)	卓上型B	FOSTEX	SF20C+P202C	14 本	XLRゲースネック

由利本荘市文化交流館カダレ ホール音響機材表

2017. 3. 30現在

ケーブル類

番号	品名	メーカー	型番	数量	備考
1)	マイクケーブル5m	CANARE	EC05-B(XX)	20本	
2)	マイクケーブル10m	CANARE	EC10-B(XX)	20本	
3)	マイクケーブル20m	CANARE	EC20-B(XX)	10本	
4)	スピーカケーブル5m	CANARE	SC05-NL-SB(黒)	6本	
5)	スピーカケーブル10m	CANARE	SC10-NL-SB(黒)	10本	
6)	スピーカケーブル20m	CANARE	SC20-NL-SB(黒)	4本	
7)	スピーカケーブル中継プラグ	NEUTRIK	NL4MMX	4個	
8)	16CHマルチケーブル5m	CANARE	16C05-E3	4本	
9)	16CHマルチケーブル10m	CANARE	16C10-E3	4本	
10)	16CHマルチケーブル30m	CANARE	16C30-E3	3本	
11)	16CHマルチボックス	CANARE	16J12F12	6個	
12)	8chバラマルチケーブル 17m	特型		1本	
13)	8chバラマルチケーブル 7m	特型		1本	
14)	8chバラマルチケーブル 5m	特型		2本	

インターカムシステム

番号	品名	メーカー	型番	数量	備考
1)	メインステーション	Clear-Com	MS-702	1台	
2)	スピーカステーション	Clear-Com	KB-223GM+V-BOX(6P)	5台	
3)	ベルト/バックステーション	Clear-Com	RS-602	8台	
4)	ヘッドセット	Clear-Com	CC-100	14台	
5)	グースネックマイク	Clear-Com	GM-9	6台	
6)	インカムケーブル5m	CANARE	EC05-6B12S-SC	8本	
7)	インカムケーブル10m	CANARE	EC10-6B12S-SC	8本	
8)	インカムケーブル20m	CANARE	EC20-6B12S-SC	4本	
9)	ヘッドセット延長ケーブル5m	MOGAMI	IHE-05	5本	
10)	パワーサプライ	Clear-Com	PS-702	1台	

由利本荘市文化交流館カダーレ ホール音響機材表

2017. 3. 30現在

移動用音響機材

スピーカーシステム

番号	品名	メーカー	型番	数量	備考
	大型スピーカ			2 式	
1)	フルレンジスピーカ	d&b	T10	8 台	4連ラインアレイ
2)	重低音スピーカ	d&b	Qsub	4 台	CSA仕様可
	中型スピーカ				
1)	フルレンジスピーカ	d&b	MAX	4 台	
2)	フルレンジスピーカ	Electro-Voice	ZX3-90B	6 台	
3)	フルレンジスピーカ	TANNOY	V12	2 台	
4)	フルレンジスピーカ	YAMAHA	BR12	5 台	
	スピーカスタンド				
1)	スピーカスタンド	ULTIMATE	TS-90BT	6 本	
2)	スピーカスタンド	K&M	21300	2 本	クランク式/50Kg
	パワーアンプ				
1)	パワーアンプ	d&b	D12	4 台	
2)	パワーアンプ	Lab.Gruppen	C28:4	2 台	4ch
3)	パワーアンプ	Lab.Gruppen	C16:4	2 台	4ch

移動型ミキサー

番号	品名	メーカー	型番	数量	備考
1)	中型デジタルミキサー	YAMAHA	M7CL-48-V3	1 台	
2)	小型デジタルミキサー	YAMAHA	LS9-16	1 台	
3)	パワードミキサー	YAMAHA	EMX5016CF	2 台	

周辺機器

番号	品名	メーカー	型番	数量	備考
1	グラフィックイコライザー	BSS	FCS-960	2 台	
2	ステージボックス(16in8out)	YAMAHA	SB168-ES	1 台	
3	ワイヤレス受信機	SHURE	UR4D+	1 台	

録再機器

番号	品名	メーカー	型番	数量	備考
1	CDプレーヤー	TASCAM	CD-01UPRO	4 台	
2	MD/CDプレーヤー	TASCAM	MD-CD1B MK II	4 台	
3	MD/CDプレーヤー	TASCAM	MD-CD1B MK III	1 台	
4	MDプレーヤー	TASCAM	MD-02B	1 台	
5	CDレコーダー	TASCAM	SS-CDR1	5 台	
6	DVD/HDDレコーダー	TASCAM	DV-RA1000HD	3 台	
7	カセットデッキ	TASCAM	202 MK V	3 台	

ポータブルPAセット

	ポータブルPAシステム	YAMAHA	STAGEPAS 500	2 式	
1)	同上用スピーカスタンド	ULTIMATE	TS-70B	4 本	
	パワードスピーカ	YAMAHA	MSR400	4 台	

その他

	測定・設定用ノートパソコン	DELL	LatitudeE6510	1 台	
1)	音響測定ソフトウェア	SIA	Smaart7	1 式	
2)	同上用プリアンプ	Sound Devices	USBPre2	1 台	
3)	測定用マイク	Earthworks	M30	1 本	
	舞台前仮設スピーカ一台	特型	W1800xD900xH810(舞台高)	2 台	木製足+平台 荷重400Kg

CL

搬入口

搬入口

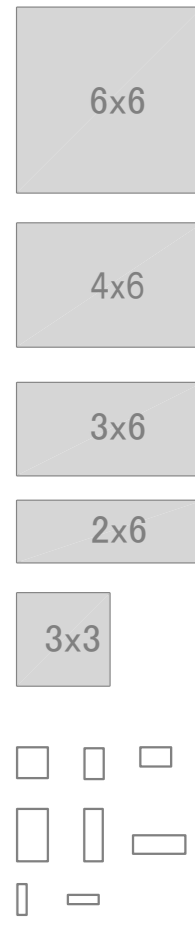

- 大ホリ
- 大黒
- (21)バトン 2(松羽目)
- 正面反射板
- アッパーホリゾンライト
- (20) 袖幕 4
- (19)バトン 19
- 第4サスペンションライト
- (18) 文字幕 5
- (17)バトン 17
- 中ホリ幕
- 中割幕 2
- (16) 文字幕 4
- 天井反射板
- 第3サスペンションライト
- (15)バトン 15
- (14) 袖幕 3
- (13)バトン 13
- (12) 文字幕 3
- (11)バトン 11
- (10)バトン 10
- (9) 袖幕 2
- (8)バトン 8
- 第2サスペンションライト
- 第2ホーダーライト/スクリーン
- 中割幕 1
- (7) 文字幕 2
- (6)バトン 6
- (5)バトン 5
- 天反前吊り
- 第1サスペンションライト
- 第1ホーダーライト
- (3) 袖幕 1
- (2) 文字幕 1
- (1)バトン 1

楽屋口

楽屋口

倉庫

舞台機構操作盤

暗転幕

引割緞帳

緞帳

プロセパネル (上下可動)

スピーカー室

スピーカー室

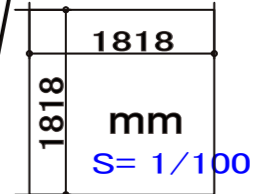

フロント・シーリング・ヒールーム

フロント・シーリング・ヒールーム

鳥屋口

鳥屋口

舞台迫り

客席1 前舞台(オーケストラ)迫り1

客席2 前舞台迫り2

小迫り

CL

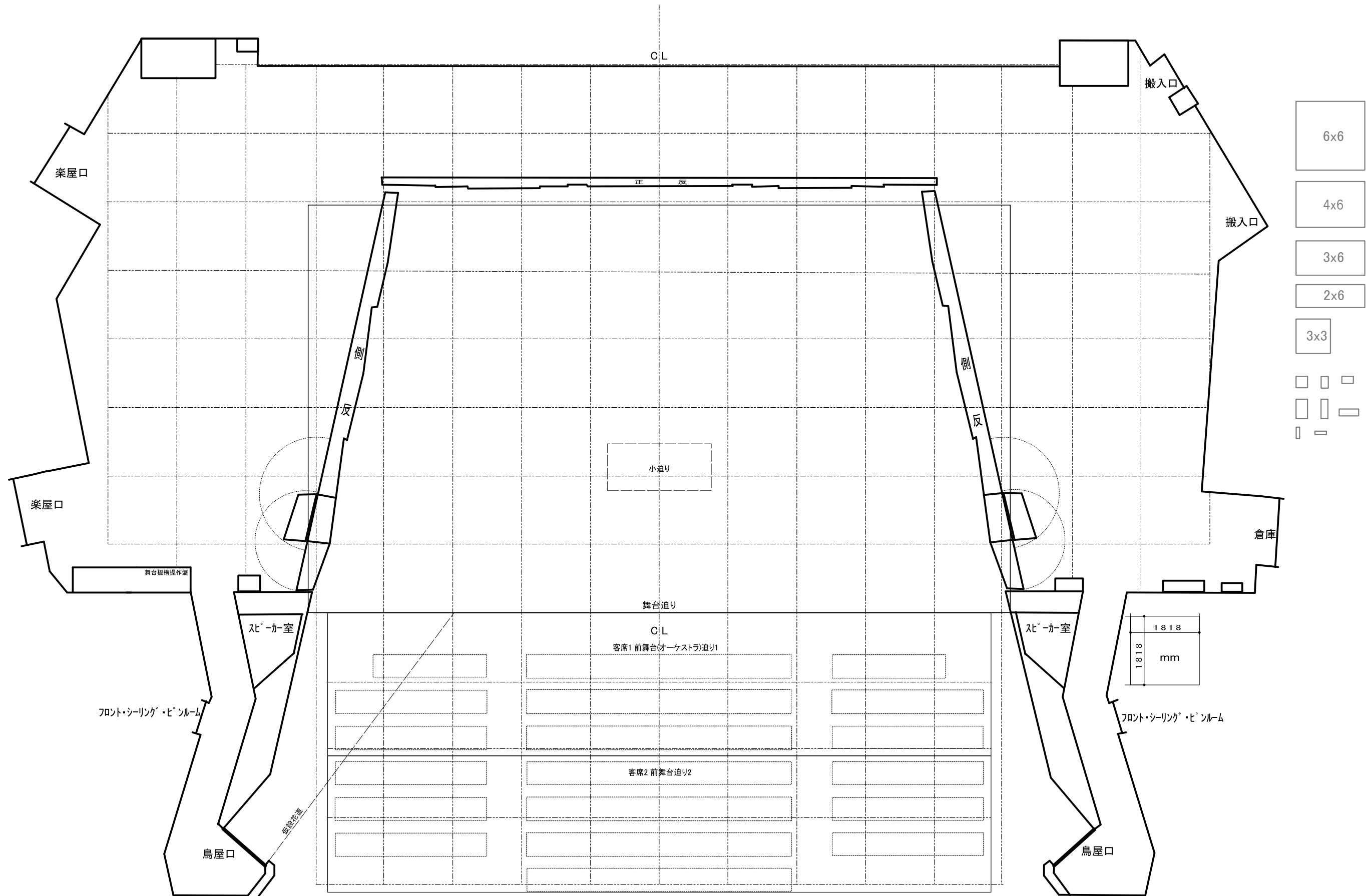

カダーレ
Kadare ホール
 断面図

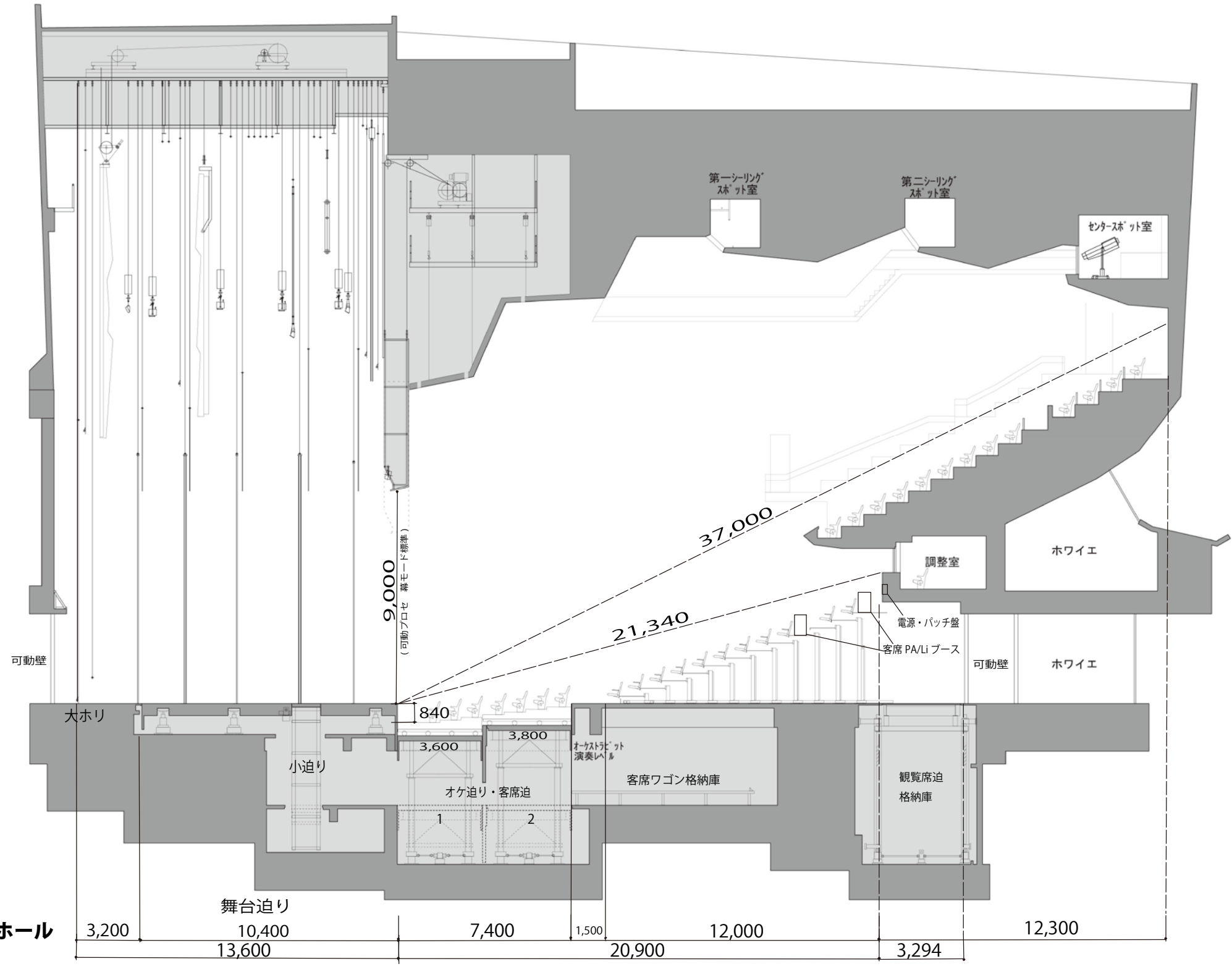

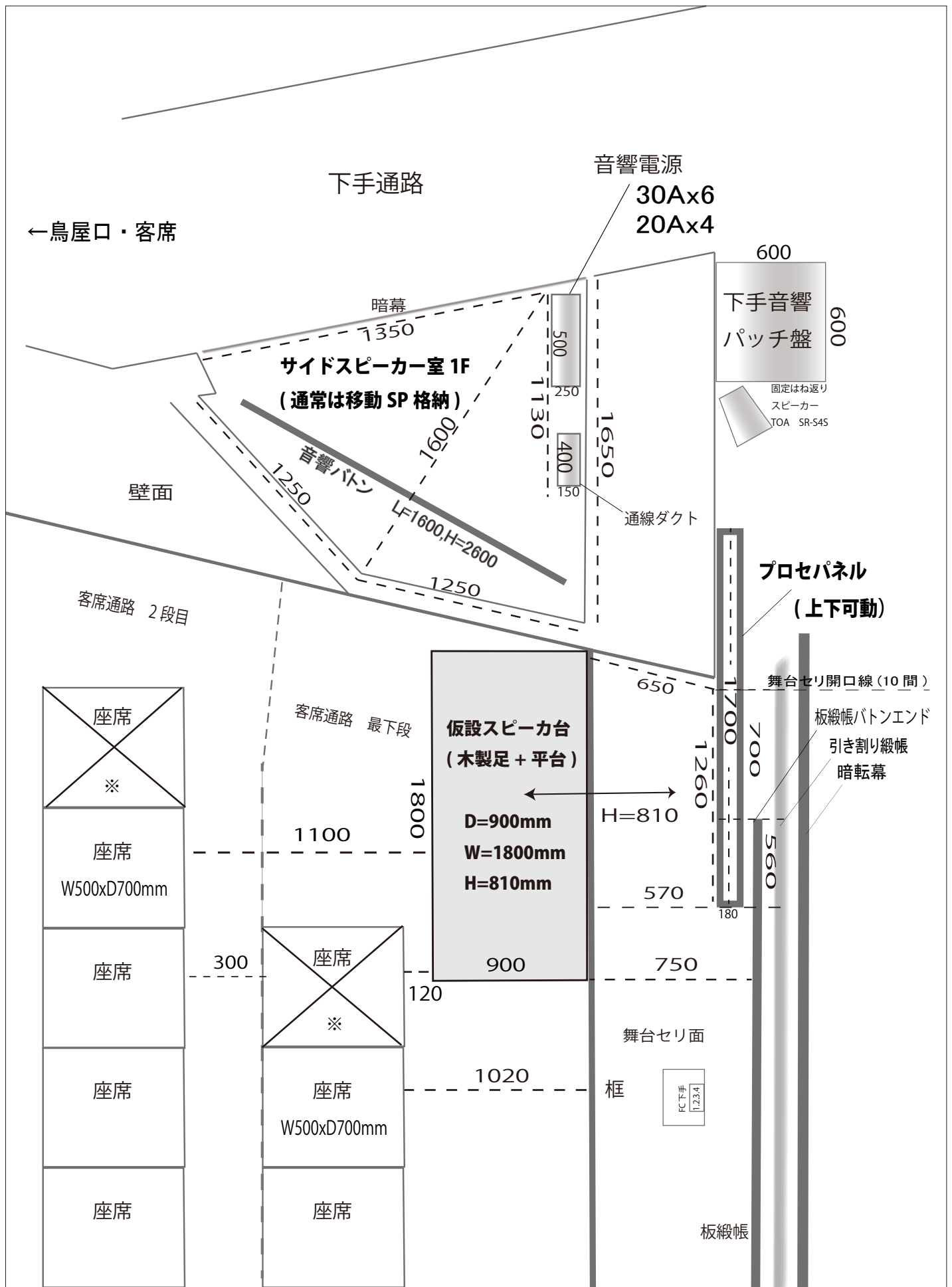

由利本荘市文化交流館カダーレ・ホール スピーカー設置スペース寸法図

下手側 (上手も同一サイズです。電源位置も同等) ※=スピーカー台設置時使用不可

単位 =mm

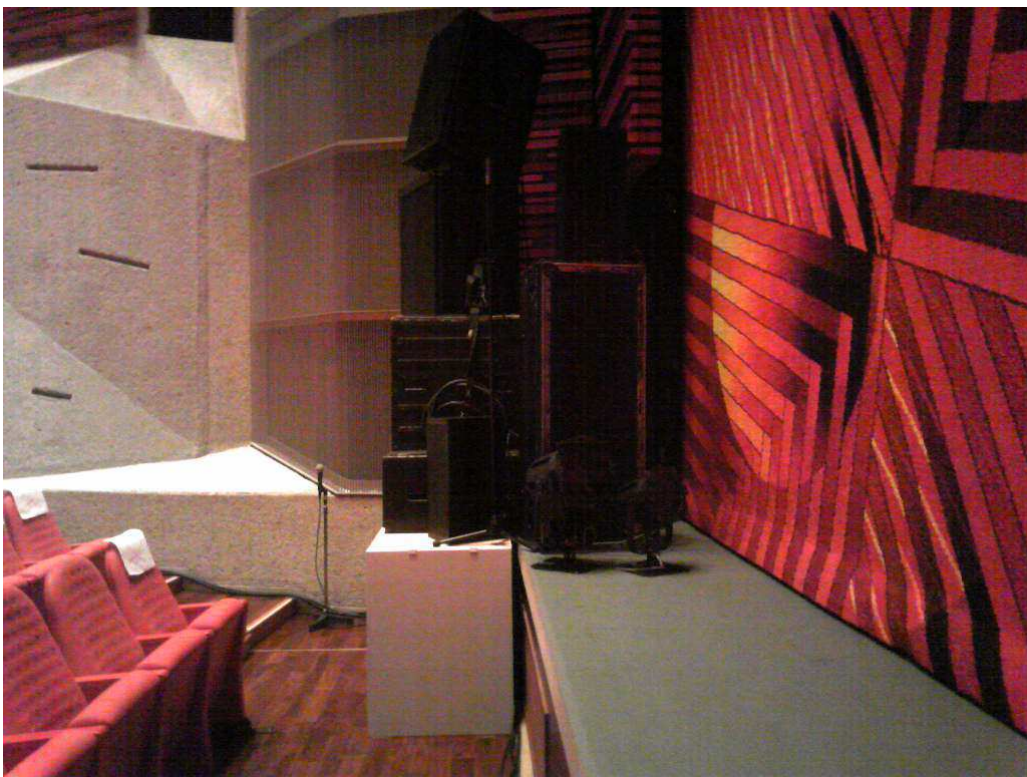

カダーレホール 仮設スピーカー台 使用例

カダーレ ホール内 常設音響マルチ 接続表 (すべてCANARE 16ch仕様です)

舞台下手奥				舞台上手奥				客席1F後方				調整室					
XLR3		FK37		XLR3		FK37		XLR3		FK37		XLR3		FK37			
下手奥コンセント盤	C	CH1~8 メス	CH1~8 オス	オス	上手奥コンセント盤	D	CH1~8 メス	CH1~8 オス	オス	客席PAパッチ盤	A	CH1~16 オス	オス	入出力パッチ盤	A	CH1~16 オス	オス
電源C30Ax2 20Ax2				電源C30Ax2 20Ax2													
下手袖集中パッチ盤	A	CH1~16 オス	メス	メス	上手袖集中パッチ盤	A	CH1~16 オス	メス	メス	客席PAパッチ盤	B	CH1~16 オス	メス	電源C30Ax1 20Ax2	B	CH1~16 オス	メス
電源C30Ax6 20Ax4	B	CH1~16 メス	メス	メス	電源C30Ax6 20Ax4	B	CH1~16 オス	メス	メス	電源C30Ax1 20Ax2	C	CH1~8 オス	メス		C	CH1~16 オス	メス
	C	CH1~8 オス	メス	メス		C	CH1~8 メス	メス	メス		D	CH1~8 オス	メス		D	CH1~16 オス	メス
	D	CH1~8 オス	メス	メス		D	CH1~8 メス	メス	メス		E	CH1~8 オス	メス		E	CH1~16 オス	メス
	E		メス	メス		E		メス	メス		F		メス		F	CH1~16 オス	メス
	F		メス	メス		F		メス	メス		G	CH1~8 メス	メス		G	CH1~16 オス	メス
	L	CH1~8 オス	CH9~16 メス	メス		L	CH1~16 オス	オス	オス								

カダーレ ホール 常設音響LAN回線 接続表 (すべてCAT6です。(注意/ ノイトリック・イーサコンCAT5 RJ45コネクタには対応しません) イーサコンCAT6または通常のRJ45を使用してください。ArtNet使用可)

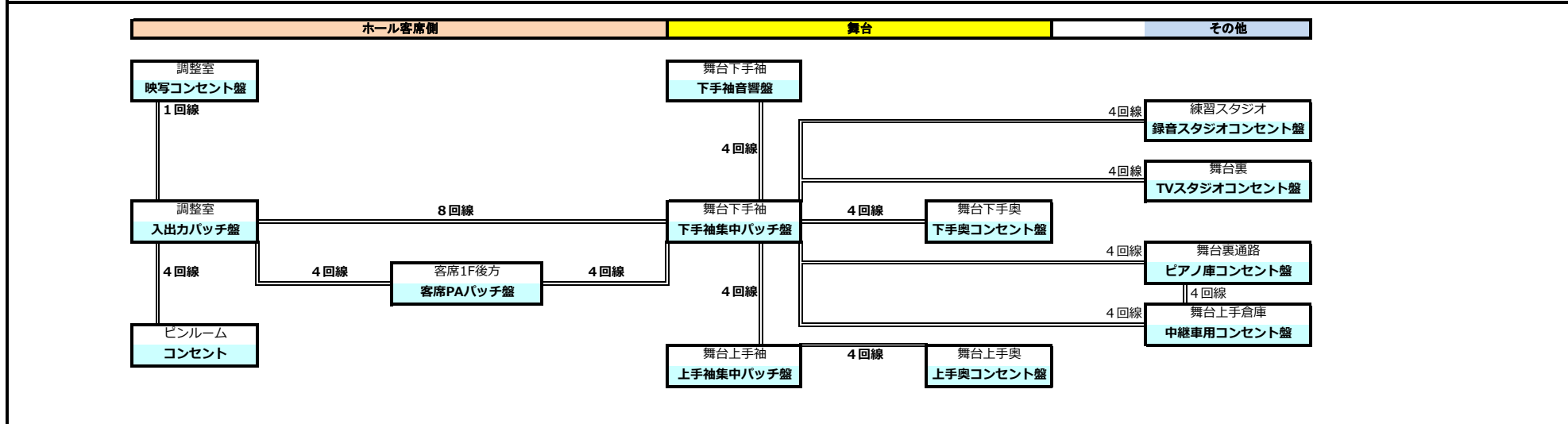

Kadare ホール 音響パッチ盤 配置図

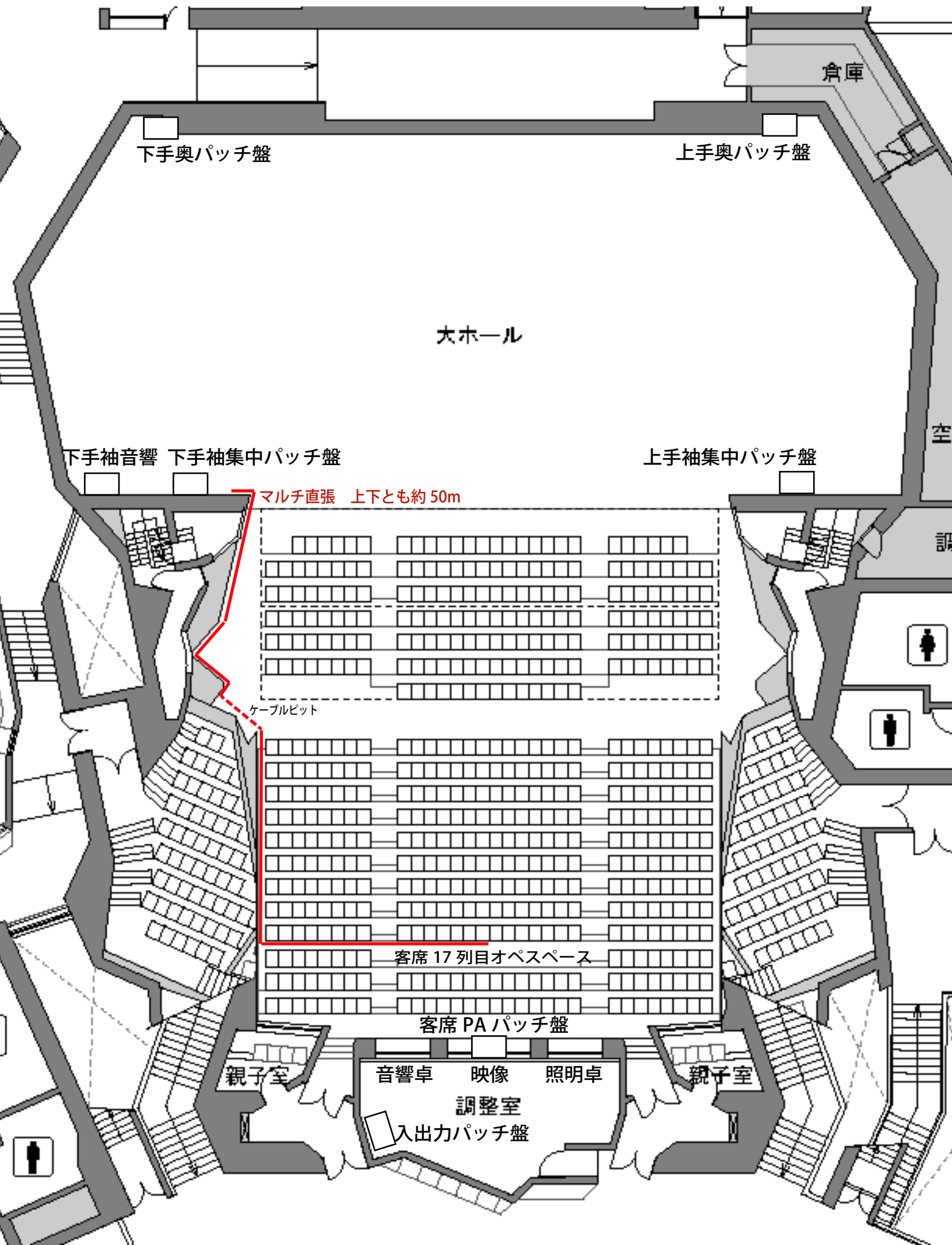

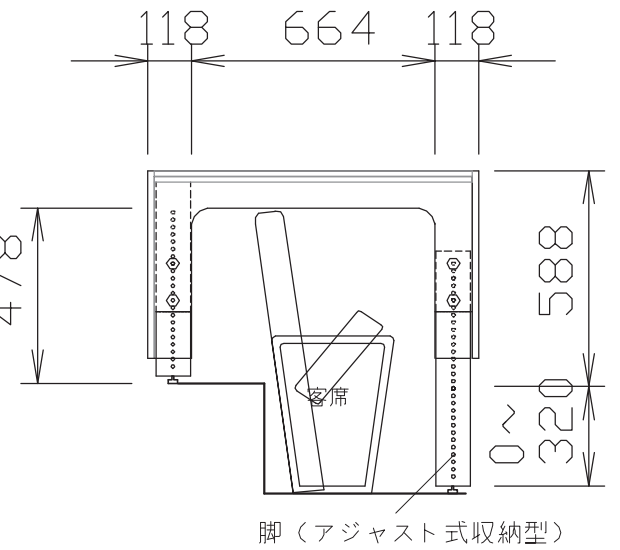
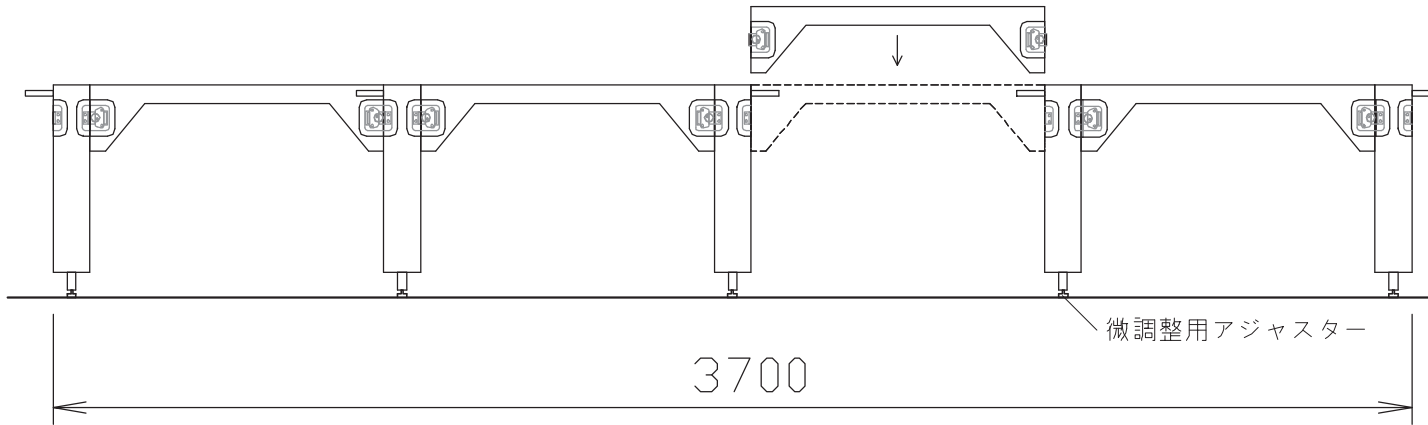
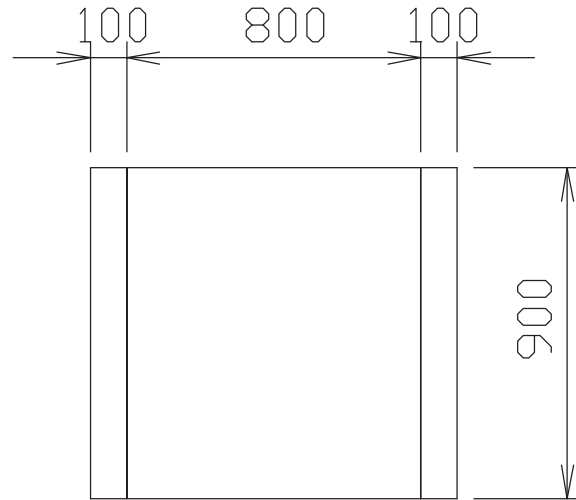

組立式コンソール置台